

Join the Fun!

The Alameda County Safe Routes to Schools (SR2S) Program works in schools across the county to develop school travel programs that make sense for their communities. We work to:

- Teach kids the basics of walking, biking, and taking transit,
- Make walking and biking to school fun with special events, and
- Help communities identify traffic investments to make their communities safer.

Start the School Year Strong!

You and your student can get active together with S2RS activities before, during, and after the school day. Look for these fun events throughout the year:

- Group walks and bike rides
- Free bike repair
- Bike and pedestrian safety classes
- International Walk and Roll to School (October)
- Golden Sneaker Contest (February)
- And more!



METROPOLITAN
TRANSPORTATION
COMMISSION

Hey parents!
Did you know that
your school is part
of the Alameda
County Safe Routes
to Schools Program?

Read on to find
out more about
the program, what
it means for your
child, and how you
can get involved.



Ready to
get going?



Read about
the program
in another
language:

- Tagalog
- Tiếng Việt
- 简化字
- ىسراف

The Alameda County Safe Routes to Schools Program is a program of the Alameda County Transportation Commission (alamedactc.org) and is funded with Alameda County's local sales tax Measure B, regional, state and federal funds.

Cut here and use as a bookmark

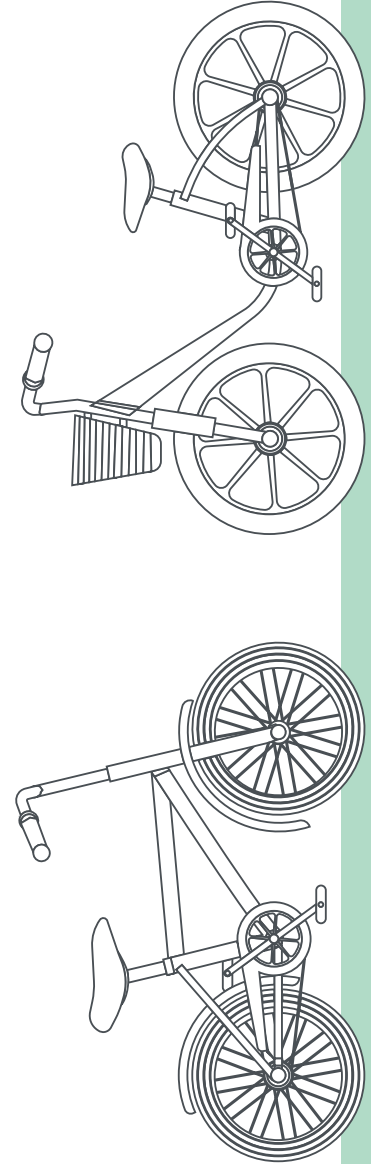

Color me in!

Use your favorite colors, and add in your own unique elements, like flowers in the basket, streamers, a bike horn - whatever you like!

¡Píntame!

Usa tus colores favoritos y añade tus propios elementos en el dibujo, tal como flores en la cesta de la bici, serpentinillas en los manubrios, un claxon de bici – ¡lo que quieras!

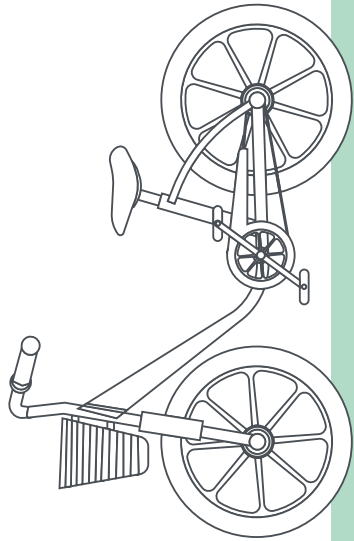
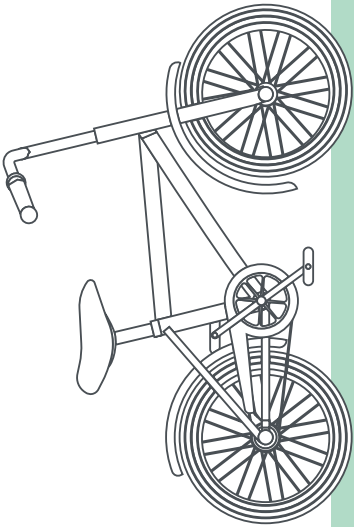

Corta aquí y júsa como un marcador de libros!

¡Vengan a divertirse!

El programa Rutas Seguras a las Escuelas (SR2S)

trabaja con escuelas a través del condado en desarrollando programas de viaje a la escuela específicos de sus comunidades. Nosotros trabajamos a:

- Educar a los niños los fundamentales de caminar, andar en bicicleta o viajando en tránsito
- Hacer divertido viajando en pie y en bicicleta a la escuela con eventos especiales y
- Ayudar comunidades en identificando inversiones de infraestructura vial para mejorar la seguridad de sus comunidades.

¡Comiencen el año escolar con fuerza!

Usted y su hijo pueden ser activos juntos con las actividades de SR2S antes, durante y después de la jornada escolar. Estén atentos a estos eventos divertidos a lo largo del año:

- Paseos a pie y de bicicleta en grupo
- Reparación de bicicleta gratis
- Clases de seguridad de bicicleta y de peatones
- Día Internacional de Caminar e Ir en Bici a la Escuela (Octubre)
- El Concurso del Tenis Dorado (Febrero)
- ¡Y más!

¿Listos para ponerse en marcha?



Lean sobre el programa en otro idioma:

- Tagalog
- Tiếng Việt
- 简化字
- ىسراف



METROPOLITAN
TRANSPORTATION
COMMISSION

¡Hola, padres!
¿Sabían que su escuela es parte del programa de Rutas Seguras a las Escuelas de Alameda County?

Sigan leyendo para obtener más información sobre el programa, lo que significa para su hijo y cómo pueden involucrarse.



Para los próximos eventos a su escuela o para aprender cómo iniciar o unirse con un autobús escolar a pie o un tren de bicicletas, manden un correo electrónico a info@alamedacountysr2s.org

Para recibir las últimas noticias sobre nuestro trabajo, suscríbanse a nuestro boletín informativo a tinyurl.com/SR2Sparent

¡Sígannos en Facebook (facebook.com/saferoutestoschool) y Twitter ([@AlamedaCoSR2S](https://twitter.com/AlamedaCoSR2S)) para recibir las últimas noticias a medida que sucede!

El programa Rutas Seguras a las Escuelas de Alameda County es un programa de La Comisión de Transporte de Alameda County (alamedactc.org) y es financiado con el impuesto a la venta "Measure B" del condado y con fondos regionales, estatales y federales.